



J64 HASZNÁLATI UTASÍTÁS

Tulajdonságok:

Típus	J64
Méret	31*12*36cm (hosszszélességxmagasság)
Bruttó/nettó súly	6.0kg/5.0kg
Kése mérete	Ø64mm(síktárcsás)
Fordulatszám	600~1800 (RPM)
Feszültség és teljesítmény	220~240V 50/60Hz 250W
Babtartály kapacitása	50g

A termék használata előtt kérjük, figyelmesen olvassa el a figyelmeztetéseket és az utasításokat és mindig tartsa be azokat. Ezen utasítások célja a termék biztonságos és helyes használatának biztosítása, a felhasználó vagy más személyek veszélyeztetésének elkerülése, valamint az anyagi károk elkerülése.

Felépítés



Használat

Az J64 egy egyadagos őrlő. Használat előtt ajánlott lemérni a szükséges mennyiségű kávébabot, majd megőrölni.

1. Helyezze áram alá a készüléket;
2. Helyezze a kifolyó cső alá az őrlmény tárolót.
3. Öntse a lemért és előkészített pörkölt kávébabot a babtartályba és helyezze fel a tetőt.
4. Indítsa be az őrlőt, állítsa be a kívánt őrlési finomságot, és a gomb megnyomásával rögzítse az értéket.
5. Az őrlés után nyomja meg a fúvót, és ütögesse meg a kifolyó csövet, hogy az esetleg bennragadt kávéőrlemény kifoljjon.

Őrlés

Őrlmény finomság beállítása:

A kávéőrlemény finomról durvára állításához forgassa a tárcsát az óramutató járásával megegyező irányba, míg a durváról finomra állításhoz az óramutató járásával ellentétes irányba.



1. Nullpont kalibrálása:

A skála szétszerelése vagy cseréje után, ha azt tapasztalja, hogy a nullpont nem középen van, és nincs egy vonalban a jelzővonallal (a nullpont skála az a pozíció, ahol a kések majdnem érintkeznek), akkor a következő módszerekkel állíthatja be:

- ① Állítsa be a tárcsát, amíg hozzá nem ér a késhez.
- ② Állítsa vissza kissé 5-10 lépéssel.
- ③ A skálabeállító fedél egy mágneses alkatrész, amely közvetlenül kihúzható. Ezután a skálamatrica csavarjainak meglazításával és a fém skálamatrica elforgatásával igazítsa a nullpontot a skálajelző vonalhoz.
- ④ Húzza meg a skálamatrica csavarjait, helyezze vissza a skálabeállító fedelet, és a nullpontbeállítás befejeződött.

Babtartály beállítása:

A J64 típus esetén csak a kávébab bemeneti pozíciójába kell helyezni a tartályt, hogy a tartálygolyók beakadjanak.

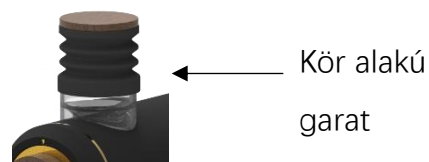

Kifolyócső felhelyezése:

Az őrlő kifolyó csöve mágneses szívással ellátott. A porcső felső vége közvetlenül az üregbe illeszkedik.

Őrlménytároló:

Az őrlő mágneses szívórendszerrel rendelkezik a kifolyócső alatt. A rendszer a tárolót minden esetben a megfelelő helyre húzza.

Középső fedél szétszerelése:

A skála cseréjekor vagy tisztítási lépések elvégzésekor a következő módon tudja a középső burkolatot eltávolítani:

- ① Csavarja a középső fedelet az óramutató járásával ellentétes irányba

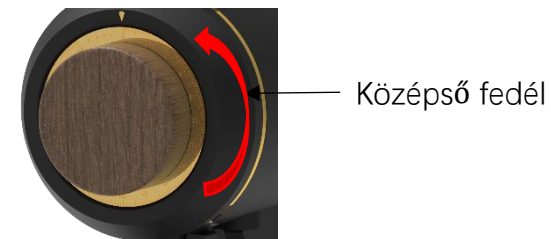

- ② Vegye ki sorrendben a skálabeállító alkatrészeket, a csapógyakat és a felső késtartót

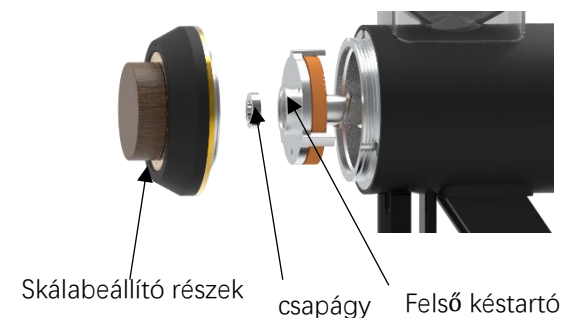

- ③ Szerelje vissza sorrendben a felső késtartót, a csapógyakat és a skálabeállító alkatrészeket, miközben meghúzza a középső fedelet és középre igazítja a skálajelző vonalat.

Tisztítás és karbantartás

Mindennapos tisztítás:

- ① Minden őrlés után nyomja meg a pumpás babtartályt, hogy kifújja a maradék őrleményt az őrlőkamrából.
- ② Távolítsa el a mágneses porcsövet, és egy légfúvóval tisztítsa meg a porcső belsejét és a plazmagenerátor végét;
- ③ Egy puha kefével tisztítsa át az őrlő felületeit.



Rendszeres tisztítás:

- A daráló rendszeres tisztítása előtt kérjük, győződjön meg arról, hogy nincsenek kávébabok a gépben
- Áramtalanítsa a készüléket
- A tisztítás során ne használjon vizet
- Ne használjon mérgező vegyszereket a tisztítás során
- Puha törlőkendőt és ecsetet használjon a tisztítás során
- Ha már huzamosabb ideje használja a készüléket, kérjük, kövesse a középső fedél szétszerelésének és összeszerelésének lépéseit, vegye le a középső fedelet, és tisztítsa meg az őrlőkamrát a visszamaradt őrleménytől.
- Ha a késeket céljából eltávolítja, majd visszahelyezi, kérjük, ellenőrizze a gép nulla jelzésének helyzetét.
- Tisztítás után győződjön meg arról, hogy nincs-e törmelék az őrlőkamrában, mielőtt a középső fedelet felhelyezi.

Biztonsági intézkedések

1. Szigorúan tilos a plazmafejet kézzel megérinteni a gép működése közben.

Plazma fej

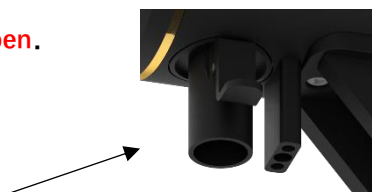

2. Az áramütés és tűzveszély elkerülése érdekében csak megfelelően földelt aljzatokat használjon.

3. Ne merítse az őrlő tápkábelét vagy más részeit vízbe vagy más folyadékba.

4. A terméket száraz és sík felületre helyezze, távol a felület szélétől, hogy elkerülje a véletlen felborulást. Használat közben ne hagyja felügyelet nélkül a készüléket, mivel a működés közbeni rezgések az őrlő elmozdulását okozhatják. A készüléket gyermekek nem használhatják.

5. Mielőtt kihúzná a tápkábel a konnektorból vagy lekapcsolná az áramellátást, ne tegye a kezét vagy más tárgyat a termék porkivezető nyílásába vagy adagolótartályába. A személyi sérülések elkerülése érdekében szállítás előtt mindig áramtalanítsa a készüléket

6. A termék használata előtt ellenőrizze, hogy a tápkábel és a gép sérült-e, deformálódott-e vagy törött-e. Ha bármilyen biztonsági kockázatot talál a gépben és a tápkábelben, azonnal hagyja abba a használatát, és használat előtt szakemberrel vizsgálta át. Tisztítás vagy szétszerelés előtt kapcsolja ki a készüléket, és húzza ki a tápcsatlakozót a konnektorból.

7. Ha az őrlő meghibásodik vagy bármilyen más módon megsérül, ne használja tovább. Vegye fel a kapcsolatot egy szakszervízzel.

Importőr: AVX Kft.

Elérhetőség: www.avx.hu

Származási hely: Kína

HULLADÉKKÉNT VALÓ KEZELÉS

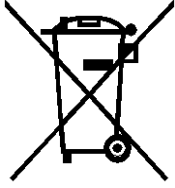

Kérjük a kávégépet a hatályos jogszabályoknak megfelelően helyezni a szemétkébe. A gépet tilos háztartási / kommunális szemétkébe dobni, mivel az veszélyes hulladéknak minősül. Ezért kérjük keresse fel a helyi hulladékgazdálkodási céget, hogy miként teheti ezt meg környezetkímélő módon.